

Nice

S-Bar

System elektromechanickej závery na ovládanie cestných vstupov.

Pre ramená 4 m.



BlueBus

BiDi

24V

Yubii

Solemyo

Opera

Pohon 24 Vdc s integrovanou riadiacou jednotkou.

Sila a spoľahlivosť: robustná oceľová konštrukcia, nové vyvažovacie pružiny s vysokou pevnosťou garantované na 500.000 cyklov a rameno s elipsovým prierezom s vysokou odolnosťou voči nárazom vetra.

Voliteľný maják zabudovateľný do krytu.

Väčší komfort vo fázach programovania a údržby: oddelené priehradky pre elektroniku a mechaniku chránia vnútorné časti pred prípadnými rizikami.

Rýchly a jednoduchý prístup k riadiacej jednotke umiestnenej v hornej časti telesa závery.

Fotobunky, zvonku úplne neviditeľné, sa aplikujú jednoduchým upevnením v priehradkách telesa závery.

Väčšia spoľahlivosť a bezpečnosť: detekcia prekážok a monitorovanie absorpcie motora počas pohybu automatizácie.

Automatická diagnostika anomálií počas prevádzky a následná indikácia ich typu prostredníctvom rôznych kombinácií zábleskov.

Príprava pre zapojenie optických a odporových hrán (s odporom 8,2 kOhm) poslednej generácie.

Energetická úspora: keď sa systém nepoužíva, prejde do pohotovostného režimu, čím sa znižuje spotreba.

Žiaden black-out: fungovanie bez napájania s voliteľnými batériami umiestnenými pod riadiacou jednotkou.

Bočné odblokovanie s trojhranným kľúčom Nice: možnosť inštalácie na oboch stranách.

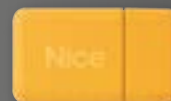

Programovateľná cez aplikáciu

S Pro-View alebo BiDi-WiFi & aplikáciou MyNice Pro sú inštalácie systémov Nice Gate&Door ešte jednoduchšie a pohodlnejšie.



Zistite viac na strane →30

NA ZÍSKANIE KOMPLETNÉHO SYSTÉMU ZÁVORY:

1. VYBERTE POHON

2. PRIRAĎTE K NEMU RAMENO

 3. DOKONČITE INŠTALÁCIU
S VOLITELNÝM PRÍSLUŠENSTVOM

Závora pre ramená do 4 m, nereverzná 230 Vac, motor 24 Vdc, vrátane základovej platne

Kód	Popis
S4BAR	Pohon s oceľovou skriňou s kataforéznou úpravou a náterom
S4BARI	Pohon so skriňou z nehrdzavejúcej ocele

SPOLOČNÉ PRÍSLUŠENSTVO

Kód	Popis	ks v bal.
XBA19	Hliníkové rameno 45x58x4270 mm s bielym náterom	1
XBA20	Náhradná riadiaca jednotka pre S4BAR	1
XBA13	Protinárazová guma 1 m	9
WA10	Samolepiace červené reflexné pásy	24
SIA1	Základová platňa s kotvami	1
XBA7	Maják zabudovateľný do krytu	1
XBA4	Výstražné svetlá so zásuvným upevnením na hornej alebo dolnej strane ramena, dl. 4 m	1
WA11	Nastaviteľná opora pre ramená	1
PS124	Batéria 24 V s integrovaným dobíjaním	1
SYKCE	Sada pre solárne napájanie: fotovoltický panel SYP a box batérie PSY24 s kontrolným obvodom nabíjania	1

TECHNICKÉ PARAMETRE

Kód	S4BAR	S4BARI
ELEKTRICKÉ ÚDAJE		
Napájanie (Vac 50/60 Hz)	230	
Napájanie (Vdc)	24	
Výkon (W)	300	
ÚDAJE O VÝKONE		
Rýchlosť (S)	≥4 - >5 (s príslušenstvom XBA4)	
Krútiaci moment (Nm)	100	
Pracovné cykly (cykly/hod.)*	100	
ROZMEROVÉ A VŠEOBECNÉ ÚDAJE		
Stupeň ochrany (IP)	44	
Prevádzková teplota (°C min./max.)	-20 ÷ +50	
Rozmery (mm)	330x179,5x1146 v.	
Hmotnosť (kg)	35	

* Pri nominálnom krútiacom momente

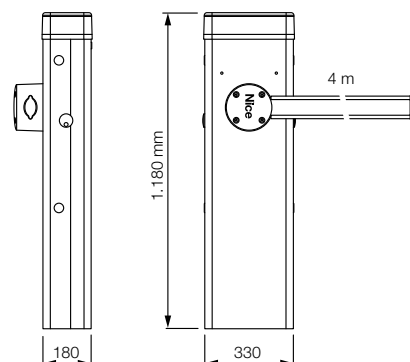
ROZMERY

KOMPATIBILITA SO SYSTÉMAMI OVLÁDANIA A PRÍSLUŠENSTVOM

S4BAR	S4BARI
Riadiaca jednotka/prijímač	
Integrovaný*	
<ul style="list-style-type: none"> • OXIBD / OXILR 	
Vysielač	
<ul style="list-style-type: none"> • ERA INTI - 1 alebo 2 kanály, 433,92 MHz, rôzne farby • ERA ONE - 1, 2, 4 alebo 9 kanálov, 433,92 MHz • ERA ONE BD / ERA ONE LR • ERA FLOR / NICEWAY 	
Fotobunky	
<ul style="list-style-type: none"> • EPS - Slim / EPM - Medium / EPL - Large • EPSB - Slim, BlueBus / EPMB - Medium, BlueBus / EPLB - Large, BlueBus • EPMOR - Medium, reflexné • EPMORB - Medium, BlueBus, reflexné • EPMOW - Medium, bezdrôtové autosynchronizované • F210 - synchronizované, smerovateľné / FT210 - pre citlivé hrany • F210B - BlueBus • FT210B - pre citlivé hrany, BlueBus 	
Maják	
ELAC	
<ul style="list-style-type: none"> • ELDC • WLT - multifunkčné led svetlo 	

* Rádiový prijímač nie je kompatibilný s funkciami O-Box systému Opera.